

Spare Parts List  
Ersatzteilliste  
Liste de pièces détachées  
Lista de piezas de repuesto

2013-06

MS-256.4 C (USA)

**DOLMAR**



A member of the *Makita* Group

MS-256.4 C (USA) (D, GB, F, E)

MS-256.4 C (USA)

1

Hauptrohr, Griff, Schutzhaube, Getriebe  
Pipe, handle, protector, bevel gear  
Tube, poignée, capot de protection, engrenage  
Tubo, mango, cubierta protectora, engranaje

**DOLMAR**  
A member of the *Makita* Group

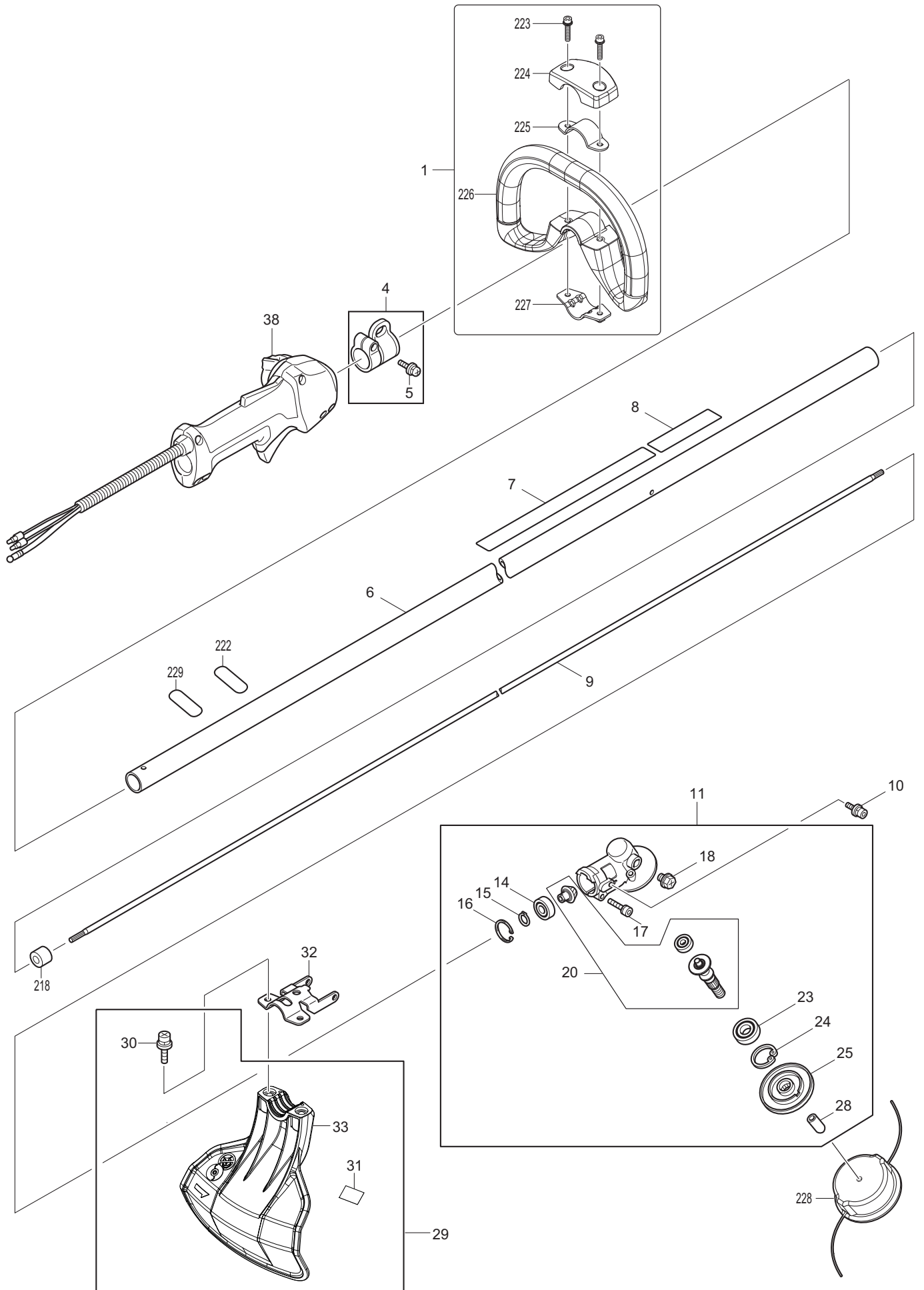

MS-256.4 C (USA)

1

Hauptrohr, Griff, Schutzhaube, Getriebe  
Pipe, handle, protector, bevel gear  
Tube, poignée, capot de protection, engrenage  
Tubo, mango, cubierta protectora, engranaje

**DOLMAR**

Seite / Page	Pos.	MS-256.4 C (USA)	Teil-Nr. Part No. No. de pièce No. de pieza	Hinweise Notes Renseign. Nota	Bezeichnung	Spezifikation Specification	Description	Désignation	Denominación
1	1	1	660 195 626		HANDGRIFF KPL.		LOOP HANDLE SET	POIGNÉE CPL.	MANGO CPL.
1	4	1	367 195 143		TRAGEGURTAUFNAHME SATZ		HANGER SET	ATTACHE DE BRETTELLE JEU	SUJECIÓN JUEGO
1	5	1	367 911 233		FLACHKOPFSCHRAUBE	M5X20	PAN HEAD SCREW	VIS À TÊTE CYLINDRIQUE	TORNILLO DE CABEZA PLANA
1	6	1	367 140 431		SCHAFTROHR KPL.		SHAFT PIPE COMPLETE	TUBE PRINCIPAL CPL.	TUBO PRINCIPAL CPL.
1	7	1	367 800 006		SICHERHEITSAUFKLEBER		CAUTION LABEL	PLAQUE	CALCOMANIA
1	8	1	660 893 388		SCHILD	DOLMAR LOGO	LABEL	PLAQUE	CALCOMANIA
1	9	1	367 324 893		WELLE		SHAFT	ARBRE	ÁRBOL
1	10	2	367 922 218		SCHRAUBE	M5X14	H.S.H.BOLT WITH WR	VIS	TORNILLO
1	11	1	367 126 264		GETRIEBEGEHÄUSE KPL.		GEAR CASE ASS'Y	CARTER D'ENGRENAGES CPL.	CAJA DE ENGRANAJES CPL.
1	14	1	367 210 049		KUGELLAGER	609ZZ	BALL BEARING	ROULEMENT À BILLES	RODAMIENTO DE BOLAS
1	15	1	367 961 005		SICHERUNGSRING	S-9	RETAINING RING	CIRCLIP	ANILLO SEGURIDAD
1	16	1	367 962 103		SICHERUNGSRING	R-24	RETAINING RING	CIRCLIP	ANILLO SEGURIDAD
1	17	1	367 922 241		SCHRAUBE	M5X25	HEX. SOCKET HEAD BOLT	VIS HEXAGONAL	TORNILLO HEXAGONAL
1	18	1	367 265 590		SCHRAUBE	M8X10	+HEX.BOLT WITH R	VIS HEXAGONAL	TORNILLO HEXAGONAL
1	20	1	367 187 547		GETRIEBERÄDER KPL.		CUTTER SHAFT SET	ROUES D'ENGRENAGES CPL.	RUEDAS DE ENGRANAJE CPL.
1	23	1	367 210 115		KUGELLAGER	6001LLU	BALL BEARING	ROULEMENT À BILLES	RODAMIENTO DE BOLAS
1	24	1	367 962 106		SICHERUNGSRING	R-28	RETAINING RING	CIRCLIP	ANILLO SEGURIDAD
1	25	1	367 331 861		AUFNAHMESCHEIBE		RECEIVE WASHER	DISQUE DE SUPPORT	DISCO DE SUJECIÓN
1	28	1	367 422 088		GUMMIMANSCHETTE	9	RUBBER SLEEVE	MANCHETTE	PUÑO DE GOMA
1	29	1	367 196 117		SCHUTZHAUBE KPL.		PROTECTOR SET	CAPOT DE PROTECTION CPL.	CUBIERTA PROTECTORA CPL.
1	30	2	381 006 979		BOLZEN	M6X30	BOLT	BOULON	BULÓN
1	31	1	367 800 068		SICHERHEITSAUFKLEBER		CAUTION LABEL	PLAQUE	CALCOMANIA
1	32	1	367 346 073		SCHELLE FÜR SCHUTZHAUBE		PROTECTOR CLAMP	COLLIER	ABRAZADERA
1	33	1	367 126 216		SCHUTZHAUBE KPL.		PROTECTOR ASSEMBLY	CAPOT DE PROTECTION CPL.	CUBIERTA PROTECTORA CPL.
1	38	1	367 125 776		BEDIENUNGSHANDGRIFF KPL.		CONTROL LEVER ASS'Y	LEVIER DE RÉGLAGE, CPL.	BOTÓN DE MANDO, CPL.
1	218	1	367 443 170		FILZRING		FELT	BAGUE EN FEUTRE	ANILLO DE FIELTRO
1	222	1	367 808 723		SICHERHEITSAUFKLEBER		CAUTION LABEL	PLAQUE	CALCOMANIA
1	223	2	660 922 243		6KT-SCHRAUBE	M5X25	HEX. SOCKET HEAD BOLT	VIS	TORNILLO
1	224	1	660 452 843		ABDECKUNG	B	COVER	COUVERCLE	CUBIERTA
1	225	1	381 346 468		KLEMMSCHELLE	33	CLAMP	COLLIER DE SERRAGE	ABRAZADERA DE SUJECIÓN
1	226	1	660 452 841		HANDGRIFF		LOOP HANDLE	POIGNÉE	MANGO
1	227	1	381 346 467		KLEMMSCHELLE	24	CLAMP	COLLIER DE SERRAGE	ABRAZADERA DE SUJECIÓN
1	228	1	367 196 323		FADENKOPF		NYLON CUTTING HEAD	TETE A 2 FILS	CABEZA 2 CORT
1	229	1	367 808 723		SICHERHEITSAUFKLEBER		CAUTION LABEL	PLAQUE	CALCOMANIA
1	A01	1	980 008 123	ohne Abb., w/o picture	MOTORENÖL	10W-30, 80ml DOLMAR	OIL SET	BIDON	BOTELLA

MS-256.4 C (USA)

1

Hauptrohr, Griff, Schutzhaube, Getriebe  
Pipe, handle, protector, bevel gear  
Tubo, poignée, capot de protection, engranage  
Tubo, mango, cubierta protectora, engranaje

**DOLMAR**  
A member of the *Makita* Group

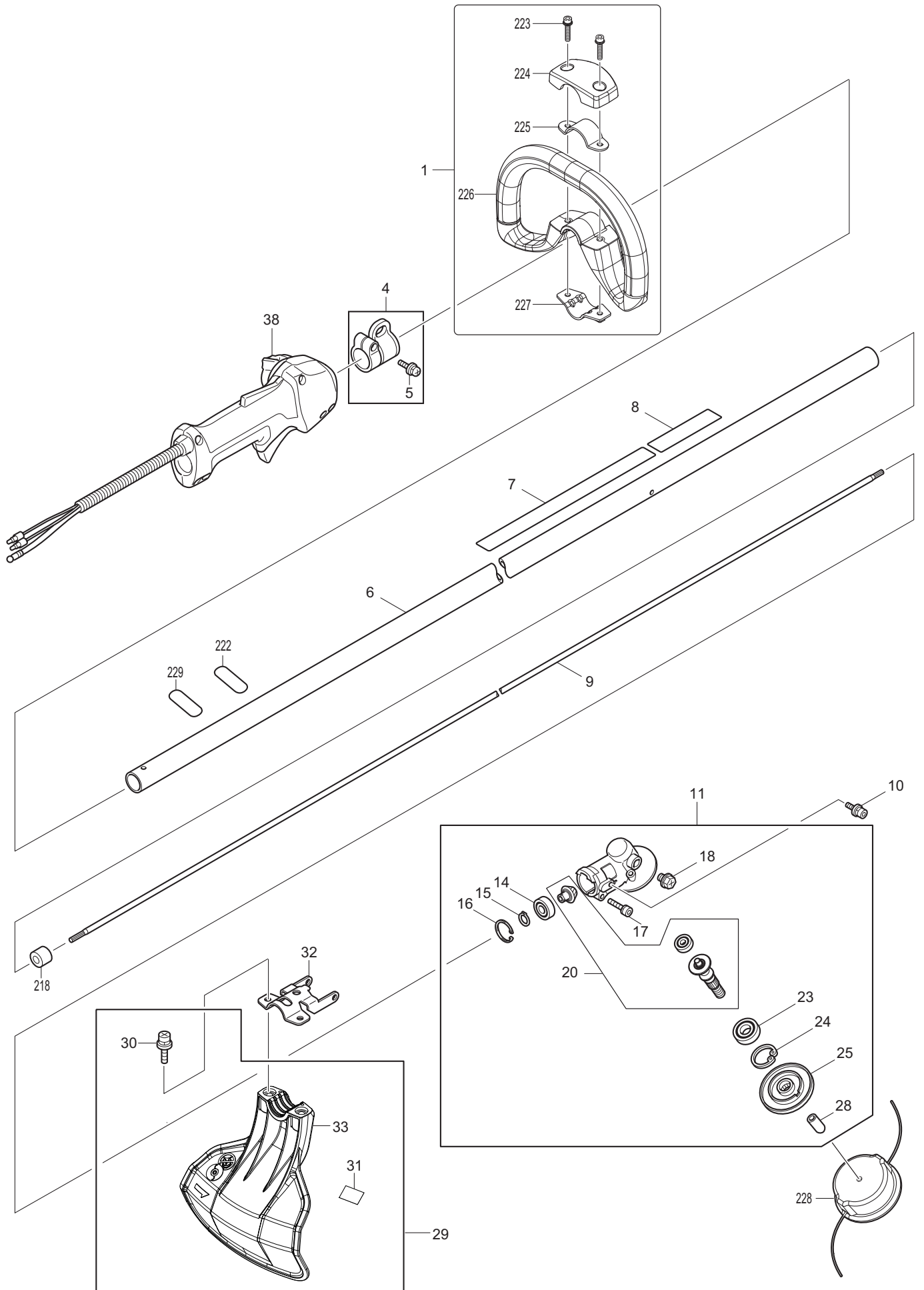

MS-256.4 C (USA)

1

Hauptrohr, Griff, Schutzhaube, Getriebe  
 Pipe, handle, protector, bevel gear  
 Tube, poignée, capot de protection, engrenage  
 Tubo, mango, cubierta protectora, engranaje

**DOLMAR**  
  
 A member of the *Takita* Group

Seite / Page	Pos.	MS-256.4 C (USA)	Teil-Nr. Part No. No. de pièce No. de pieza	Hinweise Notes Renseign. Nota	Bezeichnung	Spezifikation Specification	Description	Désignation	Denominación
1	A02	1	940 804 000	ohne Abb., w/o picture	6KT-STIFTSCHLÜSS EL	4	HEX. WRENCH	CLÉ MÂLE COUDÉE	LLAVE HEXAGONAL
1	A04	1	660 831 315	ohne Abb., w/o picture	ZUBEHÖRTASCHE	DOLMAR	ACCESSORY BAG	POCHETTE D'ACCESSOIRES	BOLSO DE ACCESORIOS
1	A05	1	660 782 233	ohne Abb., w/o picture	KOMBISCHLÜSSEL	10-16	BOX DRIVER	CLÉ COMBINÉE	LLAVE DE BUJIA

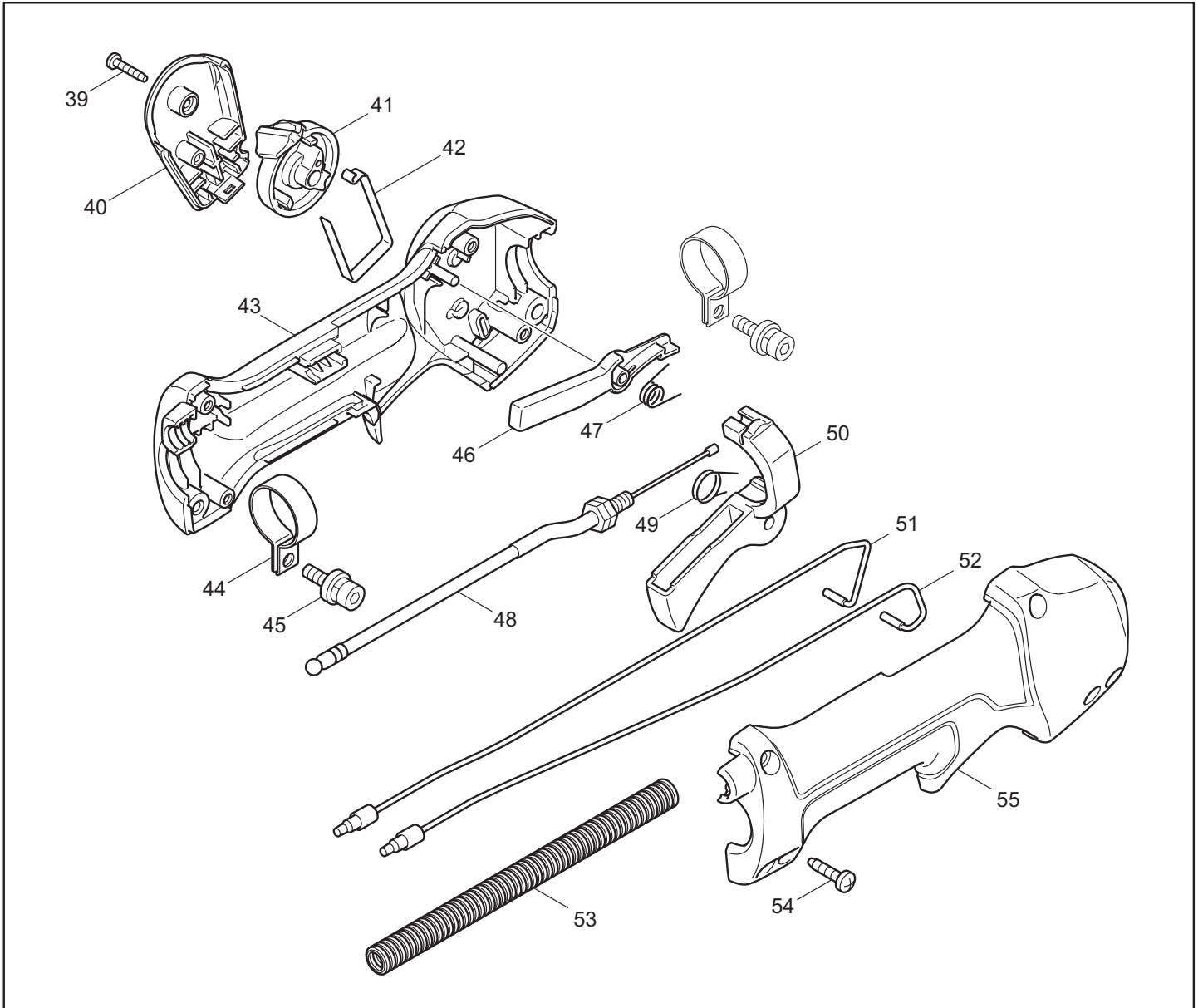

MS-256.4 C (USA)

2

Bedienungshandgriff kpl.  
Control lever ass'y  
Levier de réglage, cpl.  
Botón de mando, cpl.

**DOLMAR**  
A member of the *Makita* Group

Seite / Page	Pos.	MS-256.4 C (USA)	Teil-Nr. Part No. No. de pièce No. de pieza	Hinweise Notes Renseign. Nota	Bezeichnung	Spezifikation Specification	Description	Désignation	Denominación
2	38	1	367 125 776		BEDIENUNGSHANDGRIF FF KPL.		CONTROL LEVER ASS'Y	LEVIER DE RÉGLAGE, CPL.	BOTÓN DE MANDO, CPL.
2	39	1	367 266 130		GEWINDESCHNEIDSC HRAUBE	3x16	TAPPING SCREW BIND TP	VIS TARAUDEUSE	TORNILLO DE ROSCA CORTANTE
2	40	1	367 451 595		SCHALTERDECKEL		SWITCH COVER	COUVERCLE COMMUTATEUR	CUBIERTA CONMUTADOR
2	41	1	367 451 594		SCHALTHEBEL		SWITCH LEVER	LEVIER DU COUPE CIRCUIT	MANO INTERRUPTOR
2	42	1	367 232 251		BLATTFEDER		LEAF SPRING	LAME RESSORT	RESORTE DE LA LÁMINA
2	43	1	367 188 832		GRIFFSCHALEN, SATZ		LEVER CASE, SET	POIGNÉE, JEU	MANGO, JUEGO
2	44	2	367 346 248		KLEMMSCHELLE	24	CLAMP	COLLIER DE SERRAGE	ABRAZADERA DE SUJECIÓN
2	45	2	367 922 218		SCHRAUBE	M5X14	H.S.H.BOLT WITH WR	VIS	TORNILLO
2	46	1	367 451 593		RASTHEBEL		LOCK LEVER	LEVIER DE VERROUILLAGE	PALANCA TRINCADA
2	47	1	367 233 541		TORSIONSFEDER	7	TORSION SPRING	RESSORT À TORSION	MUELLE DE TORSIÓN
2	48	1	367 168 571		BOWDENZUG		CONTROL CABLE	CÂBLE BOWDEN	TRACCIÓN BOWDEN
2	49	1	367 233 540		TORSIONSFEDER	11	TORSION SPRING	RESSORT À TORSION	MUELLE DE TORSIÓN
2	50	1	367 451 592		GASHEBEL		THROTTLE LEVER	ACCÉLÉRATEUR	PALANCA DEL ACELERADOR
2	51	1	367 638 714		KABEL		LEAD UNIT	CÂBLE	CABLE
2	52	1	367 638 713		KABEL		LEAD UNIT	CÂBLE	CABLE
2	53	1	367 452 071		FALTENSCHLAUCH		CORRUGATED TUBE	TUBE À SOUFFLETS	TUBO ONDULADO
2	54	4	660 266 326		SCHNEIDSCHRAUBE	4X18	SCREW	VIS	TORNILLO
2	55	1	367 188 832		GRIFFSCHALEN, SATZ		LEVER CASE, SET	POIGNÉE, JEU	MANGO, JUEGO

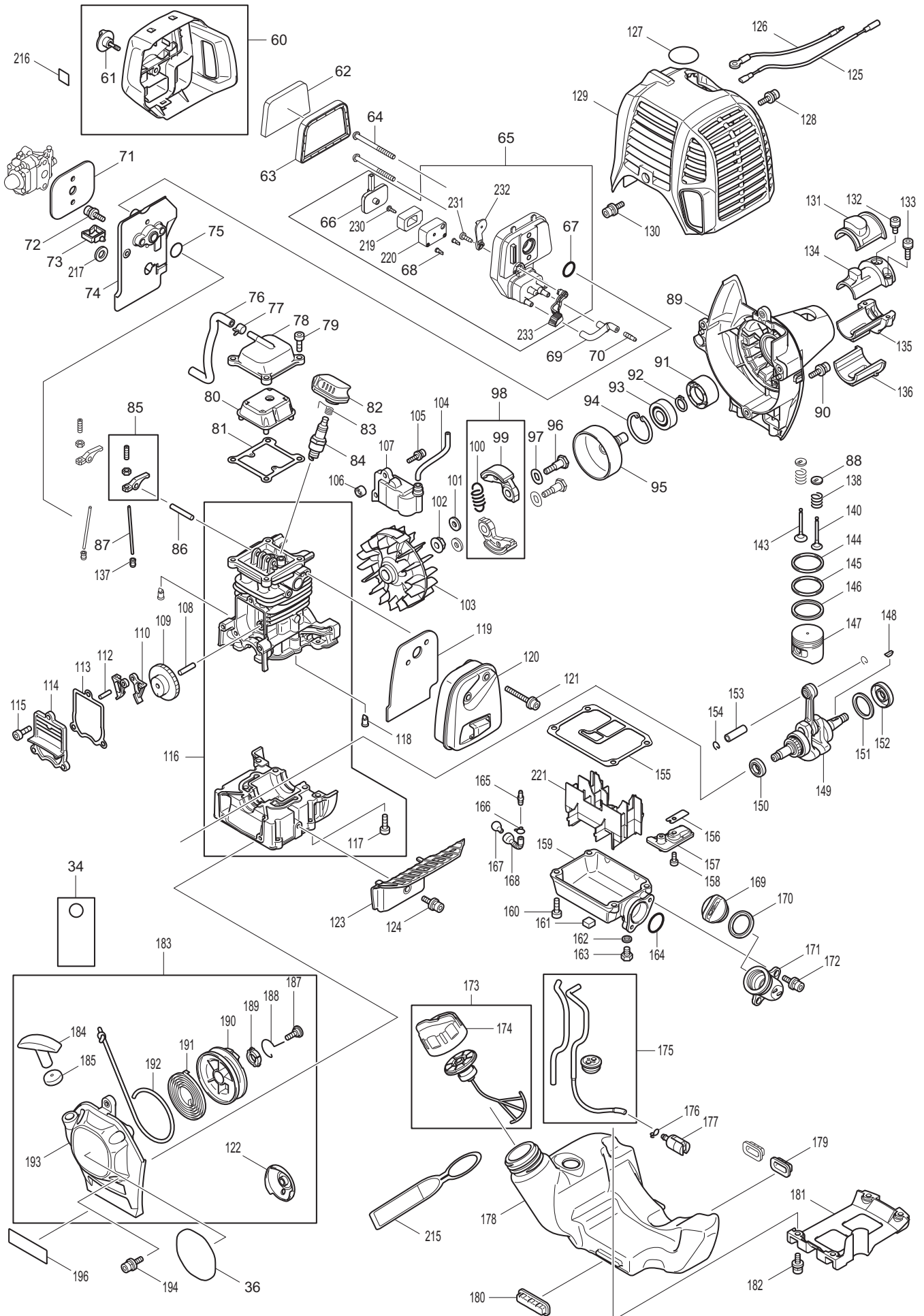

Seite / Page	Pos.	MS-256.4 C (USA)	Teil-Nr. Part No. No. de pièce No. de pieza	Hinweise Notes Renseign. Nota	Bezeichnung	Spezifikation Specification	Description	Désignation	Denominación
3	34	1	367 819 432		SICHERHEITSANHÄNGER		CAUTION TAG	PLAQUE	CALCOMANIA
3	36	1	367 800 092		SCHILD	MS-256.4 C	MODEL NO. LABEL	PLAQUE	CALCOMANIA
3	60	1	381 126 202		LUFTFILTERDECKEL KPL.		AIR CLEANER COVER ASSY.	COUVERCLE DE FILTRE A AIR CPL.	CUBIERTA DEL FILTRO DE AIRE CPL.
3	61	1	374 265 791		FLÜGELSCHRAUBE	M4	THUMB SCREW	VIS À OREILLES	TORNILLO DE MARIPOSA
3	62	1	367 443 171		LUFTFILTER		ELEMENT AIR CLEANER	FILTRE À AIR	FILTRO DE AIRE
3	63	1	367 443 169		LUFTFILTER		ELEMENT AIR CLEANER	FILTRE À AIR	FILTRO DE AIRE
3	64	2	367 266 618		SCHRAUBE	M5X60	H.S.BUTTON HEAD BOLT	VIS	TORNILLO
3	65	1	381 126 198		LUFTFILTERBODEN KPL.		AIR CLEANER PLATE ASS'Y	PLAQUE DE FILTRE A AIR CPL.	GRUPO DE LA PLANCHA DEL FILTRO
3	66	1	381 162 346		ÖLSEPARATOR		SEPARATOR PLATE	SÉPARATEUR D'HUILE	SEPARADOR DEL ACEITE
3	67	1	367 213 540		O-RING	15	O RING	ANNEAU TORIQUE	ANILLO OBTURADOR
3	68	2	367 424 316		RÜCKSCHLAGVENTIL		CHECK VALVE	SOUPAPE DE RETENU	VÁLVULA ANTIRRETORNO
3	69	1	381 422 099		SCHLAUCH		PIPE	TUYAU	TUBO
3	70	1	367 325 665		ANSCHLUßSTÜCK		JOINT PIPE	RACCORD	RACOR
3	71	1	367 442 153		DICHTUNG		CARBURETOR GASKET	JOINT	JUNTA
3	72	2	381 266 787		SCHRAUBE	M5X18 WR	H.S.H.BOLT	VIS	TORNILLO
3	73	1	367 451 825		KLAMMER		CLAMP	CRAMPON	GRAPA
3	74	1	367 451 729		ZWISCHENFLANSCH		INSULATOR	BRIDE INTERMEDIAIRE	BRIDA INTERMEDIA
3	75	1	367 213 547		O-RING	12	O-RING	ANNEAU TORIQUE	ANILLO OBTURADOR
3	76	1	381 422 109		ENTLÜFTUNGSSCHLAUCH	155mm	BREATHER PIPE	TUYAU DE PURGE	TUBO DE PURGA
3	77	1	367 345 918		SCHLAUCHKLEMME		HOSE CLAMP	COLLIER	ABRAZADERA
3	78	1	367 318 745		ABDECKUNG FÜR KIPPHEBEL, AUSSEN		ROCKER COVER OUTER	CAPOT POUR CULBUTEUR, EXT.	TAPA DE BALANCINES, EXT.
3	79	4	367 922 222		SCHRAUBE	M5X16	HEX. SOCKET HEAD BOLT	VIS HEXAGONAL	TORNILLO HEXAGONAL
3	80	1	381 453 860		ABDECKUNG FÜR KIPPHEBEL, INNEN		ROCKER COVER INNER	CAPOT POUR CULBUTEUR, INT.	TAPA DE BALANCINES, INT.
3	81	1	367 162 304		DICHTUNG, ABDECKUNG F.KIPPHEBEL		ROCKER COVER GASKET	JOINT, CAPOT POUR CULBUTEUR	JUNTA, TAPA DE BALANCINES CPL
3	82	1	374 424 302		STECKERKAPPE		PLUG CAP	CAPUCHON DE FICHE	TAPA DEL ENCHUFE
3	83	1	367 324 891		STECKERKAPPENFEDER		PLUG CAP SPRING	RESSORT CAPUCHON DE FICHE	MUELLE TAPA DEL ENCHUFE
3	84	1	367 168 534		ZÜNDKERZE	NGK CMR4A	SPARK PLUG	BOUGIE	BUJÍA
3	85	2	367 125 554		KIPPHEBEL KPL.		ROCKER ARM ASS'Y	CULBUTEUR CPL.	GRUPO DEL BALANCÍN CPL.
3	86	1	367 256 200		STIFT	5	PIN	GOUPILLE	PASADOR
3	87	2	367 256 865		STÖSSELSTANGE		ROD	TIGE-POUSSOIR	BARRA DE EMPUJADOR
3	88	2	367 325 668		FEDERTELLER		SPRING RETAINER	CUVETTE DE RESSORT	CAJA DE RESORTE
3	89	1	367 451 735		KUPPLUNGSGEHÄUSE		CLUTCH CASE	CARTER D' EMBRAYAGE	CÁRTER DE EMBRAGUE
3	90	3	367 922 228		SCHRAUBE	5X18	H.S.H.BOLT WITH WR	VIS	TORNILLO
3	91	1	367 450 569		DISTANZRING		SPACER	BAGUE D'ECARTEMENT	ANILLO DISTANCIADOR
3	92	1	660 961 052		SICHERUNGSRING	S-12	RETAINING RING	CIRCLIP	ANILLO SEGURIDAD
3	93	1	367 210 111		KUGELLAGER	6201DDU / 6201LLU	BALL BEARING	ROULEMENT À BILLES	RODAMIENTO DE BOLAS

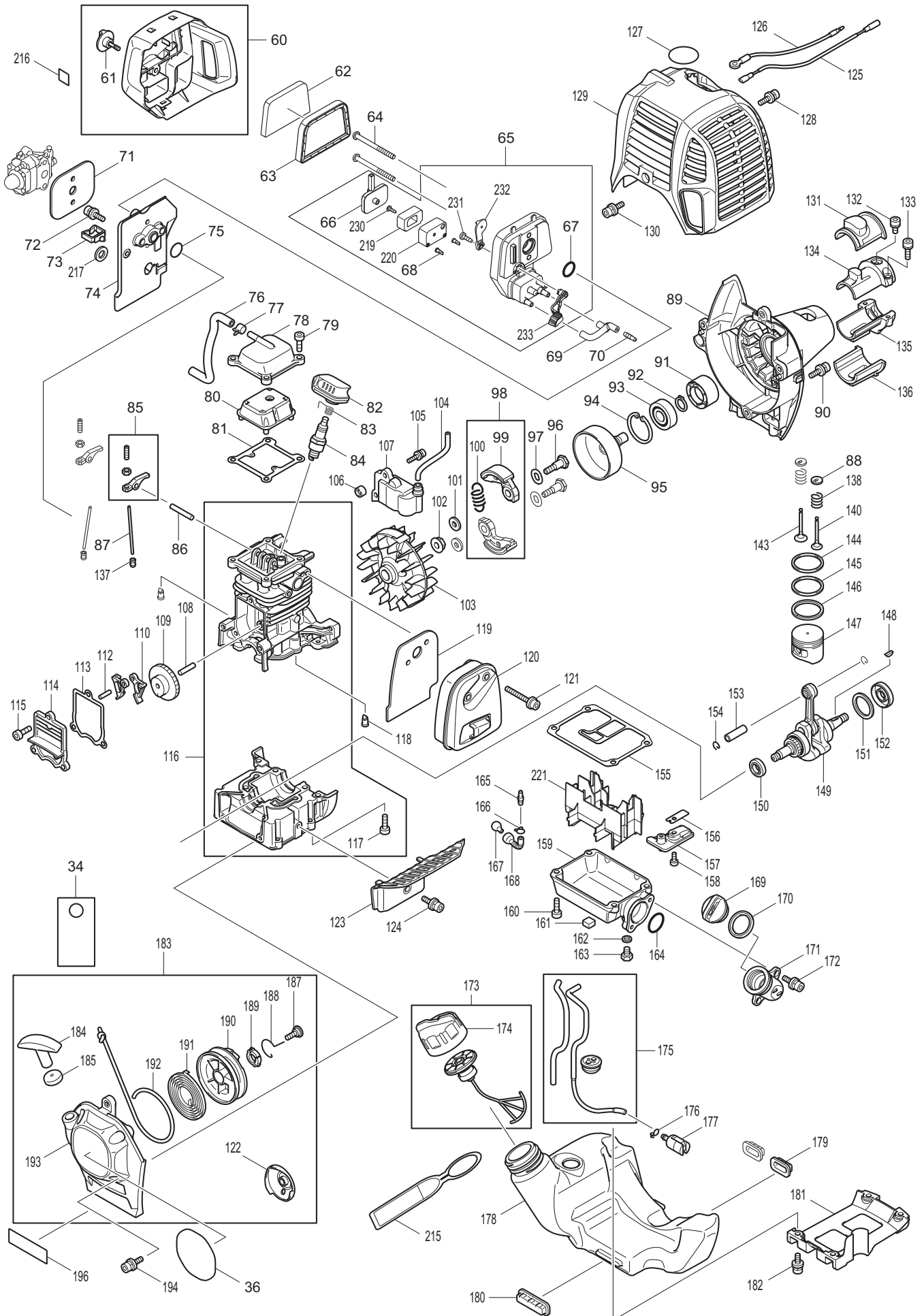

Seite / Page	Pos.	MS-256.4 C (USA)	Teil-Nr. Part No. No. de pièce No. de pieza	Hinweise Notes Renseign. Nota	Bezeichnung	Spezifikation Specification	Description	Désignation	Denominación
3	94	1	367 962 151		SICHERUNGSRING	R-32	RETAINING RING	CIRCLIP	ANILLO SEGURIDAD
3	95	1	367 168 809		KUPPLUNGSTROMMEL		CLUTCH DRUM	TAMBOUR	TAMBOR
3	96	2	367 266 864		SCHRAUBE	M6X25	SHOULDER HEX. BOLT	VIS HEXAGONAL	TORNILLO HEXAGONAL
3	97	2	367 267 817		SCHEIBE	8	WASHER	RONDELLE	ARANDELA
3	98	1	381 126 135		KUPPLUNG KPL.		CLUTCH ASSY.	EMBRAYAGE CPL.	EMBRAGUE CPL.
3	99	2	367 168 498		FLIEHGEWICHT		CLUTCH SHOE	MASSELOTTE	PESO CENTRIFUGA
3	100	1	381 231 881		ZUGFEDER	7	TENSION SPRING	RESSORT DE TRACTION	MUELLE DE TRACCIÓN
3	101	2	367 267 812		SCHEIBE	6	WASHER	RONDELLE	ARANDELA
3	102	1	374 109 107		MUTTER		NUT	ECROU	TUERCA
3	103	1	367 318 569		POLRAD		FLYWHEEL	ROUE POLAIRE	VOLANTE ENCENDIDO
3	104	1	367 444 021		SCHLAUCH		TUBE	GAINE	TUBO
3	105	2	367 266 602		6KT-SCHRAUBE	M4X20	HEX. SOCKET HEAD BOLT	VIS HEXAGONAL	TORNILLO HEXAGONAL
3	106	2	367 452 049		DISTANZRING		SPACER	BAGUE D'ECARTEMENT	ANILLO DISTANCIADOR
3	107	1	367 168 559		ZÜNDANKER		IGNITION COIL	INDUIT	FIJ. DEL INDUCIDO
3	108	1	367 268 238		STIFT	5	PIN	GOUPILLE	PASADOR
3	109	1	367 125 552		NOCKENRAD		CAM GEAR ASS'Y	PIGNON DE DISTRIBUTION	GRUPO DEL ÁRBOL DE LEVAS
3	110	2	367 313 169		NOCKENHEBEL		CAM LIFTER	LEVIER A CAMES	LEVAS
3	112	1	367 268 239		STIFT	4	PIN	GOUPILLE	PASADOR
3	113	1	367 162 274		DICHTUNG		CAM GEAR COVER GASKET	JOINT	JUNTA
3	114	1	367 318 443		ABDECKUNG F. NOCKENRAD		CAMGEAR COVER	CAPOT	TAPA D. PIÑÓN D. ÁRB. DE LEV.
3	115	3	367 922 222		SCHRAUBE	M5X16	HEX. SOCKET HEAD BOLT	VIS HEXAGONAL	TORNILLO HEXAGONAL
3	116	1	367 135 478		ZYLINDERBLOCK SATZ		CYLINDER BLOCK SET	BLOC DE CYLINDRES	BLOQUE DE CILINDROS
3	117	6	367 922 222		SCHRAUBE	M5X16	HEX. SOCKET HEAD BOLT	VIS HEXAGONAL	TORNILLO HEXAGONAL
3	118	2	367 424 201		RÜCKSCHLAGVENTIL		CHECK VALVE	SOUPAPE DE RETENU	VÁLVULA ANTIRRETORNO
3	119	1	367 346 331		DICHTUNG SCHALLDÄMPFER		MUFFLER GASKET	JOINT DE POT D'ÉCHAPPEMENT	JUNTA DEL SILENCIADOR
3	120	1	367 168 554		SCHALLDÄMPFER		EXHAUST MUFFLER	POT D'ÉCHAPPEMENT	SILENCIADOR
3	121	2	367 266 440		SCHRAUBE	M5X40	HEX. SOCKET HEAD BOLT	VIS HEXAGONAL	TORNILLO HEXAGONAL
3	122	1	367 168 483		STARTERRAD		PULLEY STARTER	ROUE DÉMARREUR	RUEDA DE ARRANQUE
3	123	1	367 451 731		VERBRENNUNGSSCHUTZ		MUFFLER PLATE	PROTECTION DE COMBUSTION	PROTECCIÓN CONTRA COMBUSTIÓN
3	124	1	367 922 218		SCHRAUBE	M5X14	H.S.H.BOLT WITH WR	VIS	TORNILLO
3	125	1	367 638 707		KABEL		LEAD UNIT	CÂBLE	CABLE
3	126	1	367 638 708		KABEL		LEAD UNIT	CÂBLE	CABLE
3	128	1	367 922 218		SCHRAUBE	M5X14	H.S.H.BOLT WITH WR	VIS	TORNILLO
3	129	1	367 453 569		ZYLINDERHAUBE		CYLINDER COVER	CAPOT DE CYLINDRE	TAPA PARA CILINDRO
3	130	1	367 922 218		SCHRAUBE	M5X14	H.S.H.BOLT WITH WR	VIS	TORNILLO
3	131	1	374 424 082		GUMMIDÄMPFER		VIBRATION DAMPER	AMORTISSEUR DE VIBRATIONS	AMORTIGUADOR DE VIBRACIONES
3	132	1	367 922 211		SCHRAUBE	M5X12	HEX. SOCKET HEAD BOLT	VIS HEXAGONAL	TORNILLO HEXAGONAL
3	133	2	367 922 226		SCHRAUBE	M5X18	HEX. SOCKET HEAD BOLT	VIS HEXAGONAL	TORNILLO HEXAGONAL

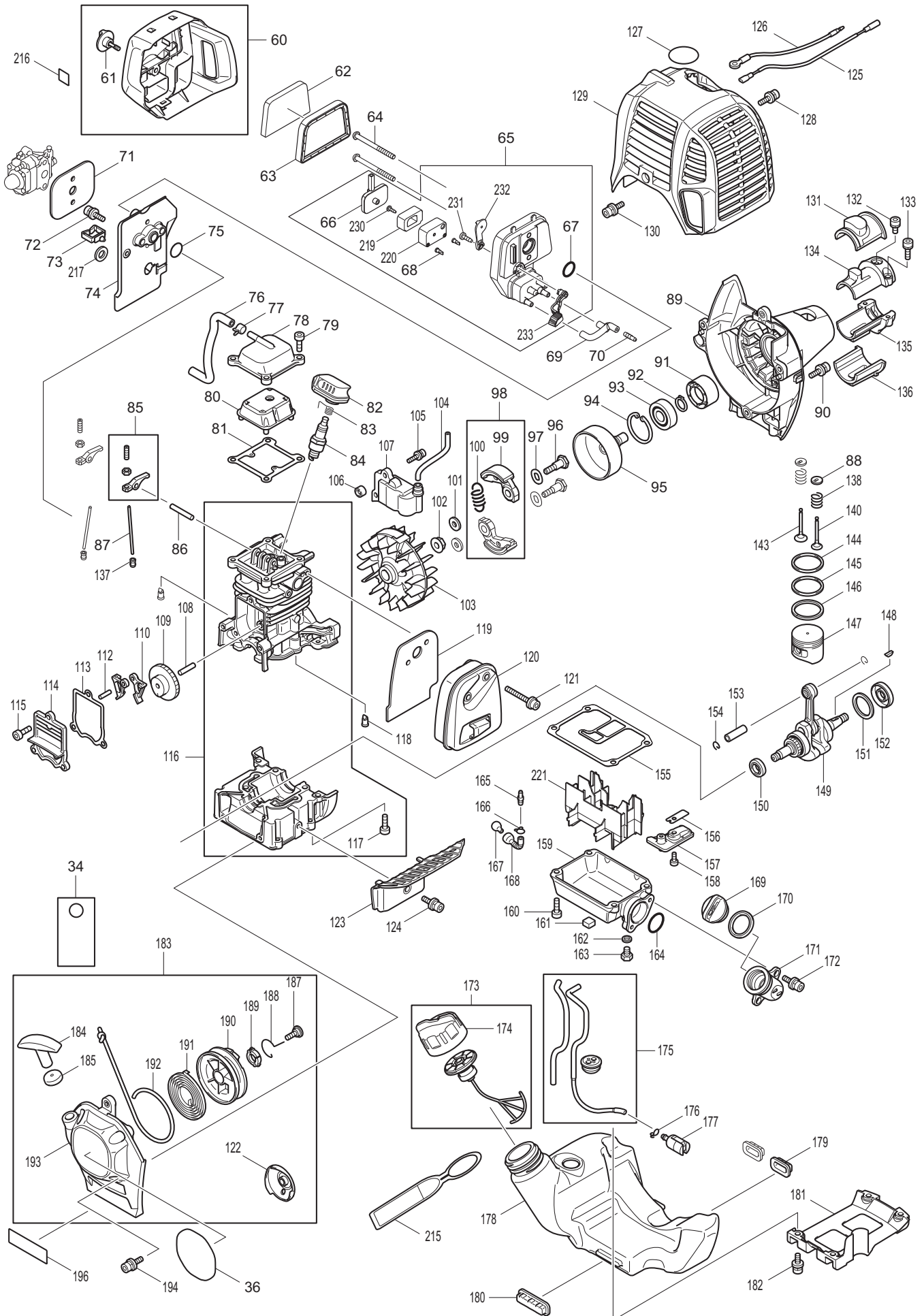

Seite / Page	Pos.	MS-256.4 C (USA)	Teil-Nr. Part No. No. de pièce No. de pieza	Hinweise Notes Renseign. Nota	Bezeichnung	Spezifikation Specification	Description	Désignation	Denominación
3	134	1	374 318 249		KLEMMSCHALE		PIPE BRACKET	COLLIER D'ATTACHE	TUBO PARTIDO
3	135	1	374 318 250		KLEMMSCHALE		PIPE BRACKET	COLLIER D'ATTACHE	TUBO PARTIDO
3	136	1	374 424 083		GUMMIDÄMPFER		VIBRATION DAMPER	AMORTISSEUR DE VIBRATIONS	AMORTIGUADOR DE VIBRACIONES
3	137	2	367 424 200		DISTANZBUCHSE		SPACER	DOUILLE	CASQUILLO
3	138	2	367 234 108		DRUCKFEDER	9	COMPRESSION SPRING	RESSORT DE PRESSION	MUELLE DE COMPRESIÓN
3	140	1	367 325 669		AUSLASSVENTIL		EXHAUST VALVE	SOUPAPE D'EMISSION	VÁLVULA DE ESCAPE
3	143	1	367 325 670		EINLASSVENTIL		INTAKE VALVE	VALVE D'ADMISSION	VÁLVULA DE ADMISIÓN
3	144	1	367 195 145		KOLBENRING-SATZ	INC.144,145,146	PISTON RING SET	JEU DE SEGMENTS DE PISTON	JUEGO DE SEGMENTOS DEL PISTÓN
3	145	1	367 195 145		KOLBENRING-SATZ	INC.144,145,146	PISTON RING SET	JEU DE SEGMENTS DE PISTON	JUEGO DE SEGMENTOS DEL PISTÓN
3	146	1	367 195 145		KOLBENRING-SATZ	INC.144,145,146	PISTON RING SET	JEU DE SEGMENTS DE PISTON	JUEGO DE SEGMENTOS DEL PISTÓN
3	147	1	367 318 441		KOLBEN		PISTON	PISTON	PISTÓN
3	148	1	367 254 040		SCHLEIFENFEDER	3	WOODRUFF KEY	CLAVETTE	CHAVETA
3	149	1	367 126 204		KURBELWELLE KPL.		CRANKSHAFT ASS'Y	VILEBREQUIN CPL.	CIGÜEÑAL CPL.
3	150	1	367 213 148		ÖLDICHTUNG	10	OIL SEAL	JOINT ÉTANCHE À L'HUILE	RETÉN DE ACEITE
3	151	1	367 267 400		FLACHSCHEIBE	23	FLAT WASHER	RONDELLE PLATE	ARANDELA
3	152	1	367 213 147		ÖLDICHTUNG	12	OIL SEAL	JOINT ÉTANCHE À L'HUILE	RETÉN DE ACEITE
3	153	1	367 257 781		KOLBENBOLZEN		PISTON PIN	AXE DE PISTON	BULÓN DEL PISTÓN
3	154	2	367 233 976		SPRENGRING		CLIP	ANNEAU RESSORT	ANILLO ELÁSTICO
3	155	1	381 162 345		DICHTUNG		OIL CASE GASKET	JOINT	JUNTA
3	156	1	367 346 083		EINLASSMEMBRAN (REEDVALVE)		LEAD VALVE	MEMBRANE D'ADMISSION	VÁLVULA CON MEMBRANA DE ADMISIÓN
3	157	1	381 318 910		STOPPER FÜR REEDVALVE		RETAINER PLATE	FILTRE EN FEUTRE	FILTRO DE FIELTRO
3	158	1	367 922 112		6KT-SCHRAUBE	M4X10	HEX. SOCKET HEAD BOLT	VIS HEXAGONAL	TORNILLO HEXAGONAL
3	159	1	367 318 588		ÖLWANNE		OIL CASE	CUVETTE A HUILE	CÁRTER DE ACEITE
3	160	4	367 922 222		SCHRAUBE	M5X16	HEX. SOCKET HEAD BOLT	VIS HEXAGONAL	TORNILLO HEXAGONAL
3	161	1	367 424 344		DÄMPFER		DAMPER	AMORTISSEUR	AMORTIGUADOR
3	162	1	367 346 305		DICHTUNG		GASKET	JOINT	JUNTA
3	163	1	367 266 611		6KT-SCHRAUBE	M6X8	HEXAGON BOLT	VIS À SIX PANS	TORNILLO HEXAGONAL
3	164	1	367 213 548		O-RING	20	O-RING	ANNEAU TORIQUE	ANILLO OBTURADOR
3	165	1	367 325 665		ANSCHLUßSTÜCK		JOINT PIPE	RACCORD	RACOR
3	166	1	367 282 020		SCHLAUCHKLEMME		HOSE CLAMP	COLLIER	ABRAZADERA
3	167	1	367 325 666		GEWICHT F.ÖLLEITUNG		OIL WEIGHT	POIDS POUR TUYAU D'HUILE	PESA PARA EL TUBO DEL ACEITE
3	168	1	367 424 301		ÖLLEITUNG		OIL TUBE	TUYAU DE L'HUILE	TUBERÍA DE ACEITE
3	169	1	388 650 150		ÖLDECKEL		OIL CAP	BOUCHON	TAPA
3	170	1	388 322 999		DICHTUNG		GASKET	JOINT	JUNTA
3	171	1	367 452 048		EINFÜLLSTUTZEN		OIL PIPE	TUBULURE DE REMPLISSAGE	TUBO DE LLENADO
3	172	2	367 922 218		SCHRAUBE	M5X14	H.S.H.BOLT WITH WR	VIS	TORNILLO
3	173	1	367 125 728		KRAFTSTOFFTANKD ECKEL KPL.		FUEL TANK CAP ASSEMBLY	BOUCHON RESERVOIR CPL., CARBURANT	TORNILLO DE CIERRE CPL., COMBUSTIBLE
3	174	1	367 451 739		KRAFTSTOFFTANKD ECKEL		FUEL TANK CAP	BOUCHON RESERVOIR	TORNILLO DE CIERRE
3	175	1	367 168 775		SCHLAUCH KPL.		TUBE COMPLETE	TUBE CPL.	TUBO CPL.
3	176	1	367 282 020		SCHLAUCHKLEMME		HOSE CLAMP	COLLIER	ABRAZADERA

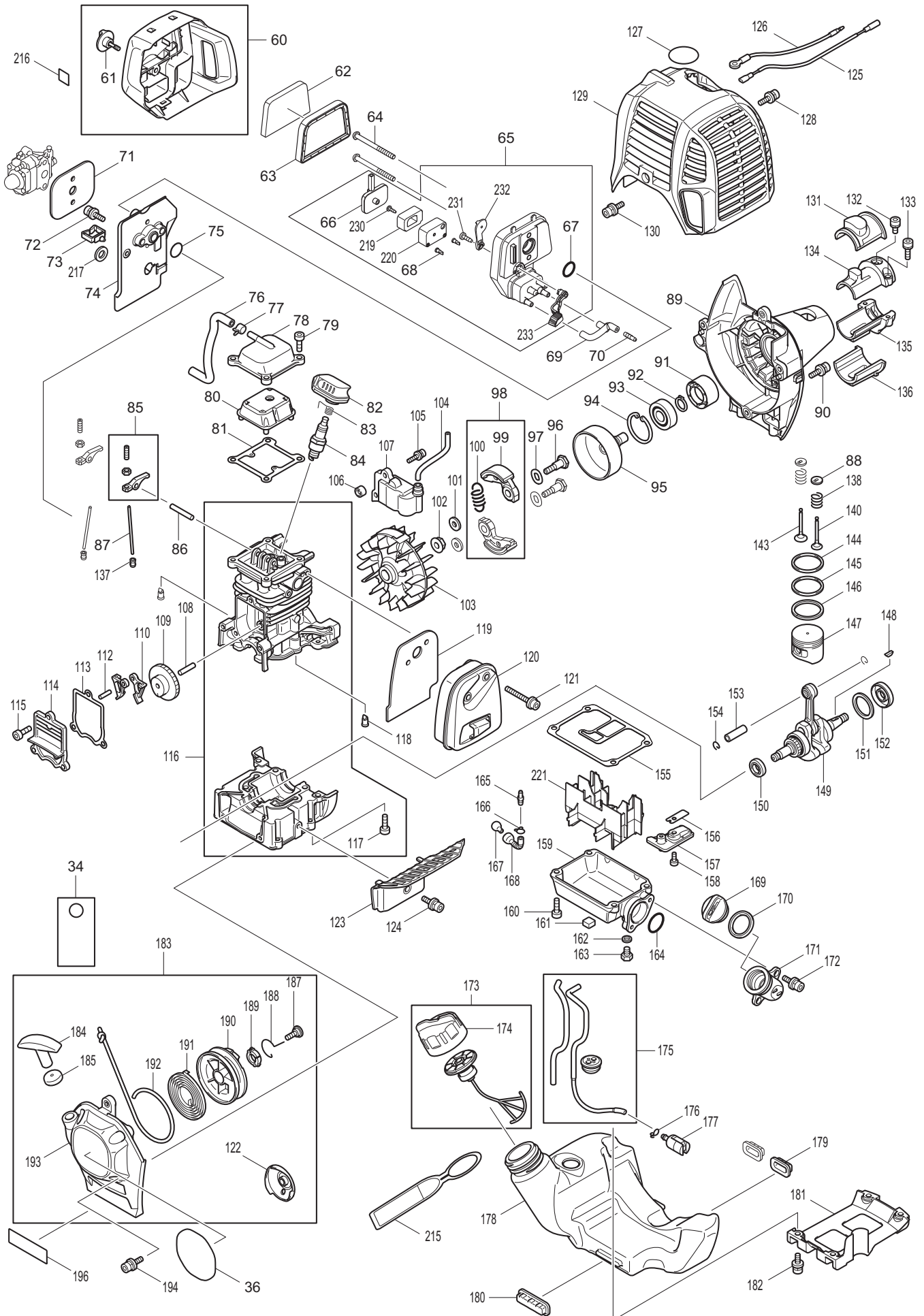

Seite / Page	Pos.	MS-256.4 C (USA)	Teil-Nr. Part No. No. de pièce No. de pieza	Hinweise Notes Renseign. Nota	Bezeichnung	Spezifikation Specification	Description	Désignation	Denominación
3	177	1	367 163 518		BENZINFILTER		GASOLIN FILTER	FILTRE D'ESSENCE	FILTRO DE GASOLINA
3	178	1	367 454 010		KRAFTSTOFFTANK		FUEL TANK	RESERVOIR D'ESSENCE	DÉPÔSITO DE COMBUSTIBLE
3	179	2	374 424 080		GUMMIDÄMPFER		VIBRATION DAMPER	AMORTISSEUR DE VIBRATIONS	AMORTIGUADOR DE VIBRACIONES
3	180	1	374 424 081		GUMMIDÄMPFER		VIBRATION DAMPER	AMORTISSEUR DE VIBRATIONS	AMORTIGUADOR DE VIBRACIONES
3	181	1	367 451 737		SCHUTZBÜGEL FÜR TANK		TANK GUARD	BRIDE DE PROTECTION	BRIDA DEL DEPÓSITO
3	182	4	367 922 218		SCHRAUBE	M5X14	H.S.H.BOLT WITH WR	VIS	TORNILLO
3	183	1	367 195 308		ANWERFVORRICHTUNG KPL.		RECOIL STARTER SET	DEPOSITE DE DEMARRAGE CPL.	DEPOSITO DE ARRANQUE CPL.
3	184	1	367 424 319		ANWERFGRIF		STARTER KNOB	POIGNEE DE LANCEMENT	TIRADOR DE ARRANQUE
3	185	1	367 424 359		DÄMPFER		DAMPER	AMORTISSEUR	AMORTIGUADOR
3	187	1	367 266 585		BLECHSCHRAUBE	5X12	TAPPING SCREW	VIS TARAUDEUSE	TORNILLO DE ROSCA CORTANTE
3	188	1	367 325 923		MITNEHMERBÜGEL		SWING ARM	ETRIER D'ENTRAÎNEMENT	BRAZO OSCILANTE
3	189	1	367 451 938		AUFNAHME F. MITNEHMERBÜGEL		COLLAR	LOGEMENT POUR ETRIER	ANILLO DE RETENCIÓN
3	190	1	367 451 937		SEILTROMMEL		REEL	TAMBOUR DE CÂBLE	TAMBOUR PARA CORDÓN
3	191	1	367 232 258		SPIRALFEDER		SPIRAL SPRING	RESSORT DE RAPPEL	RESORTE RETENCION
3	192	1	367 444 023		ANWERFSEIL		STARTER ROPE	CORDE DE LANCEUR	CUERDA DE ARRANQUE
3	193	1	367 451 733		ANWERFGEHÄUSE		STARTER CASE	BOÎTIER DISPOS. DE DÉMARRAGE	CAJA DISPOS. DE ARRANQUE
3	194	4	367 922 223		SCHRAUBE	M5X16	H.S.H.BOLT WITH WR	VIS	TORNILLO
3	196	1	367 891 121		SCHILD	DOLMAR LOGO	LABEL	PLAQUE	CALCOMANIA
3	215	1	367 810 455		HINWEISSCHILD F. KRAFTSTOFFART		CAUTION PLATE	PLAQUE POUR TYPE DE CARBURANT	ETIQUETA DE INDICACIÓN
3	216	1	381 800 073		HINWEISSCHILD		INDICATION LABEL	PLAQUE	ETIQUETA DE INDICACIÓN
3	217	1	367 941 152		FLACHSCHEIBE	6	FLAT WASHER	RONDELLE PLATE	ARANDELA
3	219	1	381 352 020		NETZGEWEBE		SEPARATOR MESH	TISSU	ENTRESIJO
3	220	1	381 453 865		SEPERATORGEHÄUSE		SEPARATOR CASE	CARTER	CÁRTER
3	221	1	381 453 862		ÖLWANNENEINSATZ		OIL CASE PLATE	INSERT POUR CUVETTE A HUILE	INSERTO PARA CÁRTER DE ACEITE
3	230	1	320 266 007		GEWINDESCHNEIDSCHRAUBE	3,0X10	TAPPING SCREW BIND	VIS TARAUDEUSE	TORNILLO DE ROSCA CORTANTE
3	231	1	367 266 427		SCHNEIDSCHRAUBE	4X12	TAPPING SCREW	VIS TARAUDEUSE	TORNILLO DE ROSCA CORTANTE
3	232	1	367 452 219		CHOKEKLAPPE		CHOKE PLATE	CLAPET DE STARTER	TAPA DEL CHOKE
3	233	1	367 452 220		CHOKEHEBEL		CHOKE LEVER	LEVIER DE STARTER	PALANCA ESTRANGULADOR DE AIRE

197

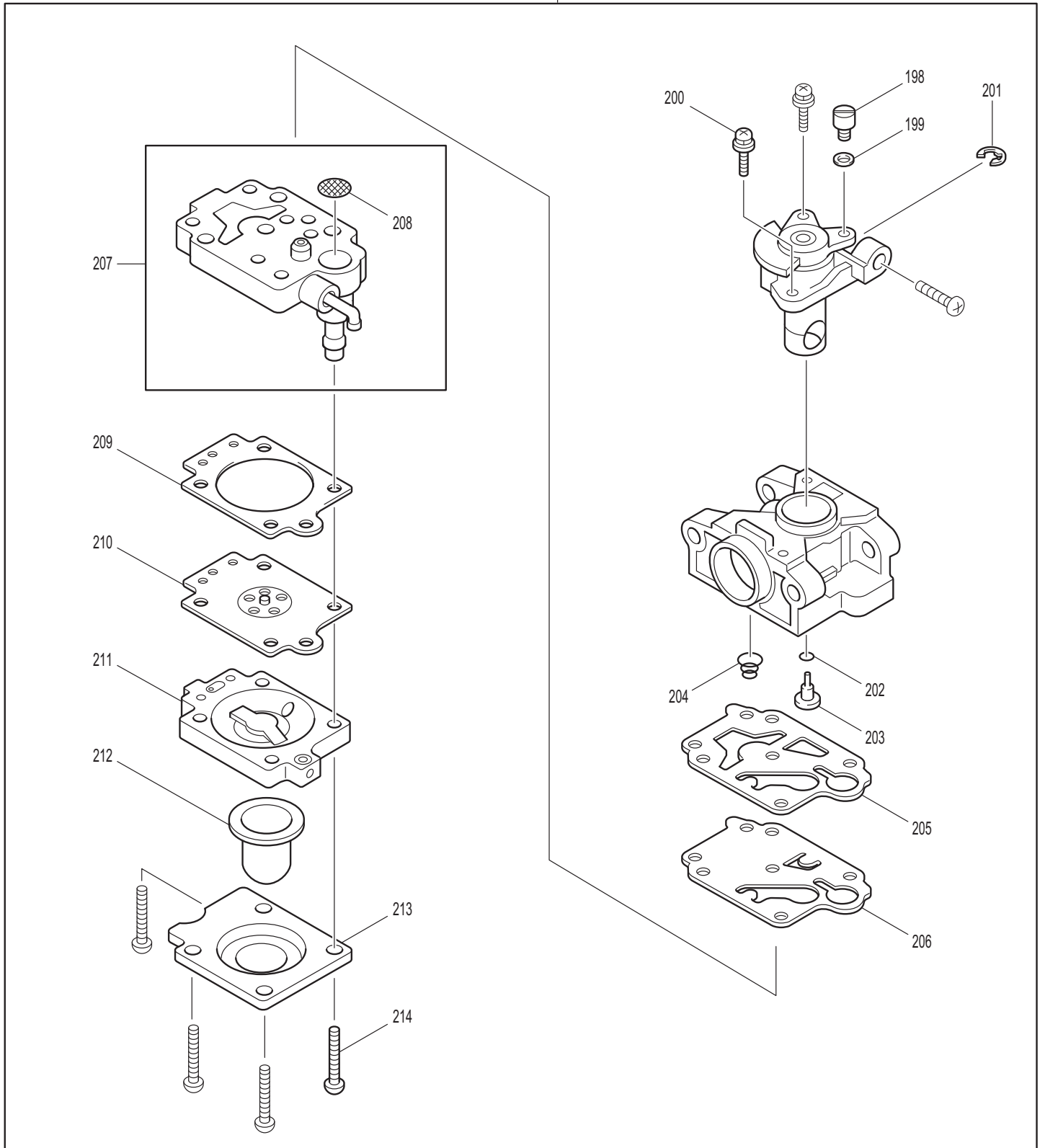

Seite / Page	Pos.	MS-256.4 C (USA)	Teil-Nr. Part No. No. de pièce No. de pieza	Hinweise Notes Renseign. Nota	Bezeichnung	Spezifikation Specification	Description	Désignation	Denominación
4	197	1	381 168 762		VERGASER	WYL287A	CARBURETOR	CARBURATEUR	CARBURADOR
4	198	1	367 325 922		NOCKEN		SWIVEL	CAME	LEVA
4	199	1	367 413 140		SCHEIBE		WASHER	RONDELLE	ARANDELA
4	200	2	367 266 581		FLACHKOPFSCHRAUBE	M3X8	PAN HEAD SCREW	VIS À TÊTE CYLINDRIQUE	TORNILLO DE CABEZA PLANA
4	201	1	367 257 964		SICHERUNGSRING	E-3	STOP RING	CIRCLIP	ANILLO SEGURIDAD
4	202	1	367 213 538		O-RING	2	O RING	ANNEAU TORIQUE	ANILLO OBTURADOR
4	203	1	367 325 985		DÜSE		JET	BUSE	CHICLÉ
4	204	1	367 234 183		DRUCKFEDER	5-9	CONICAL COMPRESSION SPRING	RESSORT DE PRESSION	MUELLE DE COMPRESIÓN
4	205	1	367 442 155		PUMPENDICHTUNG		PUMP GASKET	JOINT	JUNTA
4	206	1	367 168 575		PUMPENMEMBRANE		PUMP DIAPHRAGM	MEMBRANE DE POMPE	MEMBRANAS DE LA BOMBA
4	207	1	381 141 737		PUMPENKÖRPER		PUMP BODY	POMPE	BOMBA
4	208	1	367 352 021		SIEB		INLET SCREEN	TAMIS	TAMIZ
4	209	1	367 442 154		DICHTUNG		METERING DIAPHRAGM GASKET	JOINT	JUNTA
4	210	1	367 168 620		STEUERMEMBRAN		METERING DIAPHRAGM	MEMBRANE DE COMMANDE	MEMBRANAS DE MANDO
4	211	1	367 140 438		PUMPENABDECKUNG		AIR PURGE BODY ASSY	COUVERCLE	CUBIERTA
4	212	1	367 424 314		PRIMER PUMPE		PRIMER PUMP	POMPE PRIMER	BOMBA PRIMER
4	213	1	367 346 270		PRIMERDECKEL		PRIMER PUMP COVER	COUVERCLE DE POMPE PRIMER	TAPA DEL PRIMARIO
4	214	4	367 266 582		BLECHSCHRAUBE	3X24	TAPPING SCREW	VIS TARAUDEUSE	TORNILLO DE ROSCA CORTANTE

- 1** Hauptrohr, Griff, Schutzhaube, Getriebe  
 Pipe, handle, protector, bevel gear  
 Tube, poignée, capot de protection, engrenage  
 Tubo, mango, cubierta protectora, engranaje
- 2** Bedienungshandgriff kpl.  
 Control lever ass'y  
 Levier de réglage, cpl.  
 Botón de mando, cpl.
- 3** Motor  
 Motor  
 Moteur  
 Motor
- 4** Vergaser  
 Carburetor  
 Carburateur  
 Carburador

	<b>Zeichenerklärung</b>	<b>Key to symbols</b>
<b>=&gt; 1999999</b> <b>2000000 =&gt;</b> <b>2003.04 =&gt;</b> <b>TI 2003/07</b> <b>Acc.</b> <b>=</b> <b>{</b> <b>m</b> <b>Corr.</b>	Produktion bis Serien-Nr. Neues Teil ab Serien-Nr. Neues Teil ab Jahr / Monat Siehe Technische Information Jahr / Nr. Zubehör (nicht im Lieferumfang) Keine Serienausführung, jedoch verwendbar Beinhaltet Positions-Nr. Meterware Druckfehlerberichtigung	Production to serial number New part from serial number New part from Year / Month See Technical Information Year / No. Accessories (not included in the delivery inventory) No standard execution, may be used Contains item number Sold by the meter Error correction
	Änderungen vorbehalten	Specifications subject to change without notice
	<b>Légende</b>	<b>Explicación de símbolos</b>
<b>=&gt; 1999999</b> <b>2000000 =&gt;</b> <b>2003.04 =&gt;</b> <b>TI 2003/07</b> <b>Acc.</b> <b>=</b> <b>{</b> <b>m</b> <b>Corr.</b>	Production jusqu'à n° de série Nouveau pièce à partir du n° de série Nouveau pièce à partir de année / mois Voir information technique année / n° Accessoires (non compris dans la livraison) Aucune exécut. en série, cependant utilisable contient n° de numéro Au mètre Rectification d'erreurs	Producción hasta N° de serie Pieza nueva a partir de N° de serie Pieza nueva a partir de año / mes Véase inform. técnico año / N° Accesorios (no incluido en la extensión del suministro) No es de serie, pero sirve Contiene pos N° Por metro Fe de erratas
	Changements sans préavis	Mejoras constructivas sin previo aviso